

2 CYBORGS NUM QUARTO VAZIO

cenografia

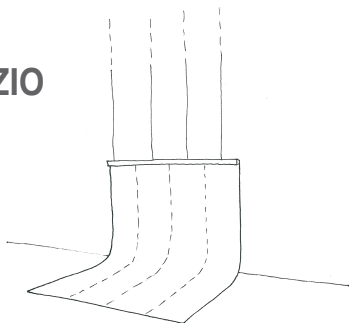

O cenário consiste em 4 rolos de linóleo branco para dança com 2 metros de largura e 14 metros de comprimento, presos entre si com fita larga branca pela frente e preta pelo lado de trás. Suspenso por grampos presos num barrote de madeira forrado com fita larga preta. Depois de suspenso o cenário deve ficar com aproximadamente 6 metros de altura, 8 metros de comprimento e 8 metros de largura. Deve ter pelo menos 2 metros de distância em relação à caixa do teatro e à plateia.

